

Районный конкурс профессионального мастерства

«Открой свой талант!»

КОНКУРСНЫЕ ЗАДАНИЯ

Декоративно – прикладное искусство

Практическая работа по изготовлению броши.

Перед началом работы внимательно прочитайте задание, изучите объект труда, наличие материалов и приспособлений для работы, протестируйте представленное в кабинете оборудование. Задайте необходимые вопросы специалисту на площадке.

Задание: участнику необходимо выполнить брошь из атласных лент собственного дизайна, используя не менее трёх единиц материалов, представленных в последнем пункте абзаца «Материалы».

Материалы и оборудование:

- ленты атласные несколько видов, шириной 5,4, 2 и 1 см;
- металлическое основание для броши с застёжкой;
- клеевой пистолет;
- ножницы;
- отделочные нитки, пуговицы, крючки, тесьма, бисер, фетр, кружево;
- примеры работ;
- изображения брошей из атласных лент для вдохновения.

Карта пооперационного контроля

«Изготовление броши из атласных лент»

№ п/п	Критерии оценки	Баллы	Факт. баллы
1.	Качество работы: элементы хорошо закреплены	5	
2.	Качество выполненной работы: нет висящих ниток, грязи, остатков клея нет	5	
3.	Грамотное, оригинальное композиционное решение декора, наличие «смысловой идеи оформления»	10	
4.	Согласованность размеров внутренних элементов	5	

	(цветочков, листочков и т.д.)		
5.	Цветовое сочетание элементов броши	5	
6.	Использование не менее трёх элементов представленных материалов для декора	5	
7.	Соблюдение техники безопасности	5	
	ИТОГО:	40	

Вязание

Практическая работа по изготовлению вязаного изделия

Перед началом работы внимательно прочитайте задание, изучите объект труда, наличие материалов и приспособлений для работы, протестируйте представленное в аудитории оборудование. Задайте необходимые вопросы специалисту на площадке.

Задание: участнику необходимо связать прихватку по образцу

Материалы:

- полушерстяные двух цветов;
- крючок;
- ножницы
- игла с длинным ушком.

Выполнение прихватки необходимо делать, опираясь на схему 1.



Схема 1 Вывязывание основы прихватки

После вывязывания 6 рядов останавливаемся, на 7-м ряду необходимо заменить нить на другой цвет. Далее 8 ряд снова вяжем основным цветом. Затем 9 ряд снова меняем цвет.

На этом основа нашей **прихватки** готова.

Осталось сделать декор прихватки в виде цветка. Цветок свяжите по схеме 2

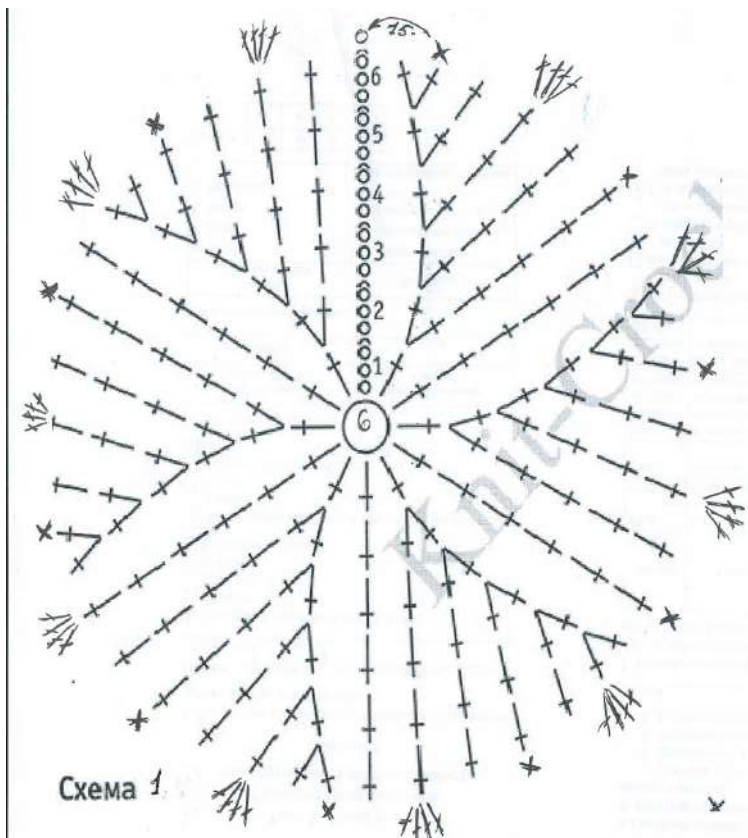
Схема вязания цветка

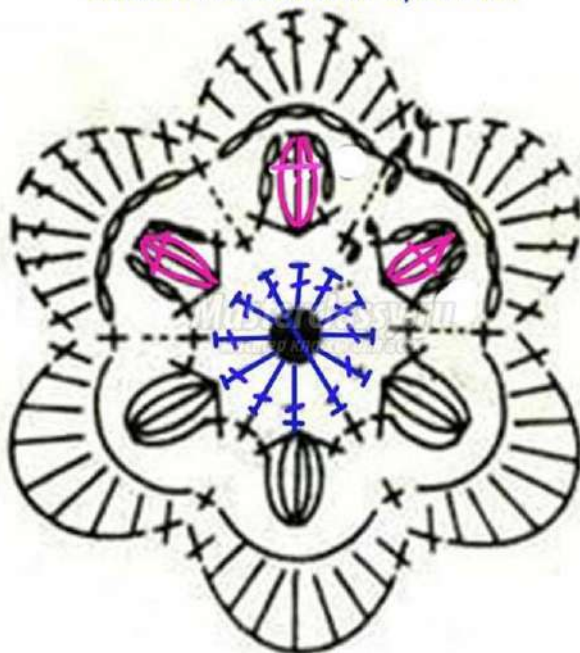

Для начала выполнения цветка нужно набрать 5 воздушных петель и сомкнуть в кольцо. Далее провязать 10 столбиков с накидом (для 5 лепестков) или 12 столбиков с накидом (для 6 лепестков) в цепочку из пяти воздушных петель. Дольше вяжем согласно схеме цветка. Готовый цветок пришиваем ручными стежками к прихватке. Далее необходимо вшить петельку.

Карта пооперационного контроля

№ п/п	Критерии оценки	Баллы	Факт. баллы
1.	Однородность вязки	5	
2.	Выполнение работы точно по заданию	5	
3.	Симметричность правой и левой стороны	5	
4.	Наличие качественного окончания вязки	5	
5.	Общее впечатление, внешний вид, законченность выполненной работы	10	
6.	Качество окончательной влажно-тепловой обработки	5	
7.	Соблюдение техники безопасности	5	
	ИТОГО:	40	

Дизайн костюма

Практическая работа по эскизированию и конфекционированию

Перед началом работы внимательно прочитайте задание, изучите объект труда, наличие материалов и приспособлений для работы, протестируйте представленное в кабинете оборудование. Задайте необходимые вопросы специалисту на площадке.

Задание: участнику необходимо выполнить 3 эскиза комплекта школьной формы для младшего или среднего школьного возраста, используя представленный шаблон детской или подростковой фигуры. Эскизы можно сделать как на девичью, так и на мальчиковую фигуру. Участник самостоятельно выбирает технику выполнения эскизов: графика, гуашь, цветные карандаши, и т.д. Далее необходимо выполнить конфекционирование, т.е. осуществить подбор ткани, отделки, подкладки, фурнитуры из представленных образцов, подходящих по смыслу к эскизам школьной формы. К каждому эскизу заполнить бланк конфекционной карты.

Материалы и оборудование:

- шаблоны младшей и средней школьной возрастной группы;
- образцы тканей, фурнитуры, отделки, подкладки;
- клей бумажный;
- ножницы;
- примеры работ;
- изображения школьной формы для вдохновения.

Конфекционная карта

Наименование изделия	Возрастная группа
Материалы верха изделия	Отделочные материалы
Фурнитура	Приложение

Карта пооперационного контроля

«Эскизирование и конфекционирование»

№ п/п	Критерии оценки	Баллы	Факт. баллы
1.	Качество эскизов: аккуратно выполнены, нет грязи	5	
2.	Выполнено 2 законченных эскиза комплектов школьной формы	5	

3.	Грамотное, оригинальное композиционное решение, наличие «смысловой идеи оформления» эскизов	10	
4.	Согласованность размеров элементов одежды в эскизе	5	
5.	Цветовое сочетание элементов эскиза	5	
6.	Выполнение конфекционирования	5	
7.	Соблюдение техники безопасности	5	
	ИТОГО:	40	

Швейное производство

Практическая работа по технологии обработки швейных изделий «Изготовление экосумки»

Перед началом работы внимательно прочитайте задание, изучите объект труда, наличие материалов и приспособлений для работы, протестируйте представленное в аудитории оборудование. Задайте необходимые вопросы специалисту на площадке.

Задание: участнику необходимо выполнить пошив экосумки по готовому крою, а также произвести декорирование готового изделия, используя не менее трёх единиц материалов, представленных в задании:

Материалы:

- крой деталей из основной ткани, нитки;
- отделочные нитки, ленты, пуговицы, тесьма, бисер, фетр, кружево.

Карта пооперационного контроля

№ п/п	Критерии оценки	Баллы	Факт. баллы
1.	Правильное определение лицевой стороны ткани	3	
2.	Симметричность расположения ручек сумки	3	
3.	Симметричность правой и левой сторон сумки	3	
4.	Наличие качественных закрепок в местах крепления ручек сумки	5	
5.	Качество выполнения строчек	5	
6.	Качество окончательной влажно-тепловой обработки	3	
	Декорирование сумки		

7.	Наличие декора	3	
8.	Грамотное, оригинальное композиционное решение декора, наличие «смысловой идеи оформления», согласованность с размерами	3	
9.	Использование не менее трёх элементов представленных материалов для декора	3	
10.	Оригинальное использование декоративных машинных и ручных строчек в декорировании	4	
11.	Качество крепления элементов декора	5	
	ИТОГО:	40	

Речевые технологии

Практическая работа по речи

Задание: участнику необходимо проговорить каждую из представленных скороговорок наибольшее количество раз в одно дыхание. Учитывается качество скороговорения, произношение всех букв, время, количество раз произнесения скороговорок.

Скороговорки:

1. Повар Петр, повар Павел, Петр пёк, а Павел парил. Павел парил, Петр пёк, повар Павел, повар Пётр.

2. Вёз корабль карамель, наскочил корабль на мель, матросы две недели карамель на мели ели.

3. Вылит колокол, да не по-колоколовски. Шит колпак, да не по – колпаковски. Надо колокол переколоколовать, да перевыколоколовать. Надо колпак переколпоковать, да перевыколпаковать.

Карта пооперационного контроля

№ п /п	Критерии оценки	Баллы	Факт. баллы
1.	Проговариваемость букв в скороговорках	10	
2.	Чёткость произношения	10	
3.	Скорость произношения	10	
4.	Дополнительные баллы за скорость произношения	10	
	ИТОГО:	40	

Практическая работа по разработке бизнес - идеи предприятия

Перед началом работы внимательно прочитайте задание, изучите объект труда. Задайте необходимые вопросы специалисту на площадке.

Задание: участнику необходимо составить минимальный бизнес - план предприятия по предложенной форме. Необходимо придумать идею для вашего будущего бизнеса, описать продукт (услугу), который вы будете выпускать (оказывать), произвести анализ рынка сбыта, оценку конкурентов, разработать стратегию маркетинга (продвижения и рекламы вашего продукта (услуги)), составить план производства, организационный план, минимальный финансовый расчёт окупаемости продукта (услуги), источники финансирования, а также продумать название предприятия и фирменный знак.

Карта пооперационного контроля

№ п / п	Критерии оценки	Баллы	Факт. баллы
1.	Оригинальность идеи	5	
2.	Описание продукта (услуги)	3	
3.	Анализ рынка сбыта	4	
4.	Оценка конкурентов	3	
5.	Стратегия маркетинга, стратегия продвижения	4	
6.	План производства (торговый план)	5	
7.	Организационный план	3	
8.	Новизна, актуальность продукта	3	
9.	Название и фирменный знак, обоснование	3	
10.	Финансовое обоснование (расчёт окупаемости, источник финансирования)	2	
11.	Общее впечатление, баллы за развернутые ответы	5	
	ИТОГО:	40	

Бланк задания направление «Предпринимательство» код _____

1.Ваша идея для бизнеса, суть проекта, цель создания проекта:

2.Описание продукта, услуги (перечислить), его основные характеристики, география сбыта

3. Новизна продукта, услуги (преимущества перед конкурентами; новизна - если есть, то в чем?)

4. Актуальность продукта, услуги (насколько ваш товар, услуги нужны людям)

5.Примерная цена продукта, услуги

6. Кто является вашим потребителем? (все население города/района/микрорайона; конкретная группа населения, например: школьники, пенсионеры, бизнесмены, студенты, туристы и т. д.)

7. Конкурентные преимущества создаваемого продукта

8. Есть ли спрос на рынке на ваш продукт, услугу (обоснуйте свой ответ)

9. Назовите основных конкурентов на рынке вашего продукта или услуги.

10. Как вы считаете, в чём сильные и слабые стороны ваших конкурентов? Обоснуйте свой ответ.

11. Какова будет стратегия продаж, продвижения продукта, услуги? Какие рекламные методы будете использовать?

12. Составьте краткий производственный план для своего продукта (услуги) (Производственный план - это процесс производства, список необходимого оборудования и количество персонала)

13. Укажите источник финансирования бизнес - идеи:

14. Как вы считаете, через какой промежуток времени ваш проект станет приносить прибыль? Обоснуйте элементарными расчётами

15. Этапы и сроки реализации проекта (организационный план)

16. Какие риски могут возникнуть при реализации данной бизнес-идеи?

17. Название компании. Обоснуйте.

18. Фирменный знак компании, нарисуйте схематично, обоснуйте свой эскиз.

1. 5 класс

За 120 минут участнику конкурса профессионального мастерства необходимо выполнить следующее задание:

- выполнить чертёж изделия в натуральную величину;
- изготовить ёлочную игрушку «Домик»;
- материал-фанера, заготовка 140×140×4;
- углы закруглить произвольно;
- раскрасить цветными карандашами одну сторону

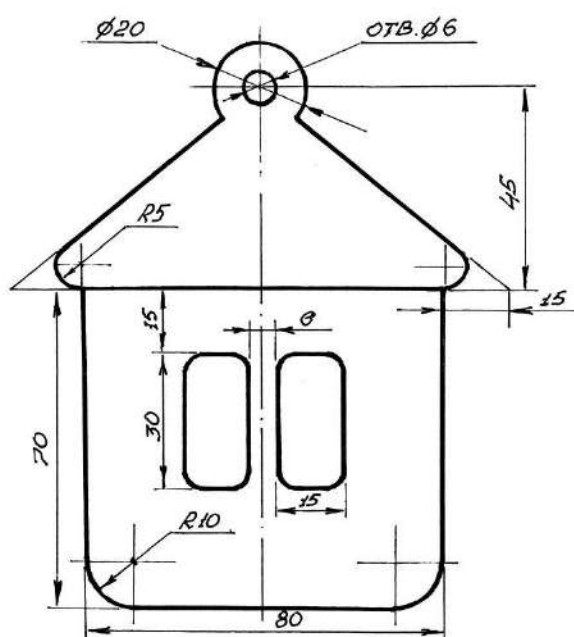

Карта пооперационного контроля

№	Критерии оценки	Баллы	Всего баллов
1	Наличие рабочей формы (халат, головной убор)	1	
2	Соблюдение правил техники безопасности	2	
3	Соблюдение порядка на рабочем месте Культура труда	2	
4	Разработка чертежа	5	
5	Технология изготовления изделия: -разметка заготовки; -технологическая последовательность; -точность изготовления изделия; -качество и чистота обработки	25	
6	Декоративная отделка готового изделия	5	
Итого:		40	

2. 6 класс

За 120 минут участнику конкурса профессионального мастерства необходимо выполнить следующее задание:

- выполнить чертёж в натуральную величину;
- изготовить подставку под горячее;
- материал-фанера, заготовка 140×140×4;
- отделка одной стороны выжиганием или цветными карандашами

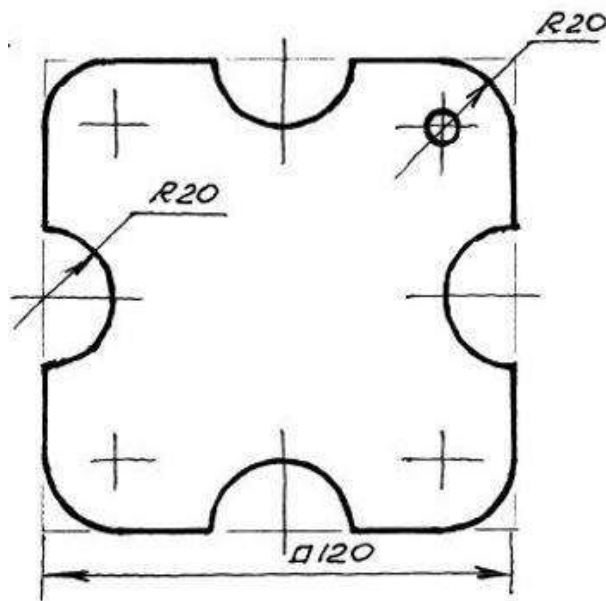

Карта пооперационного контроля

№	Критерии оценки	Баллы	Всего баллов
1	Наличие рабочей формы (халат, головной убор)	1	
2	Соблюдение правил техники безопасности	2	
3	Соблюдение порядка на рабочем месте Культура труда	2	
4	Разработка чертежа	5	
5	Технология изготовления изделия: -разметка заготовки; -технологическая последовательность; -точность изготовления изделия; -качество и чистота обработки	25	
6	Декоративная отделка готового изделия	5	
Итого:		40 баллов	

3. 7 класс

За 120 минут участнику конкурса профессионального мастерства необходимо выполнить следующее задание:

- выполнить чертёж изделия в натуральную величину;
- изготовить разделочную доску;
- материал- хвойная древесина, заготовка 260×150×15;
- отделка одной стороны выжиганием или цветными карандашами.

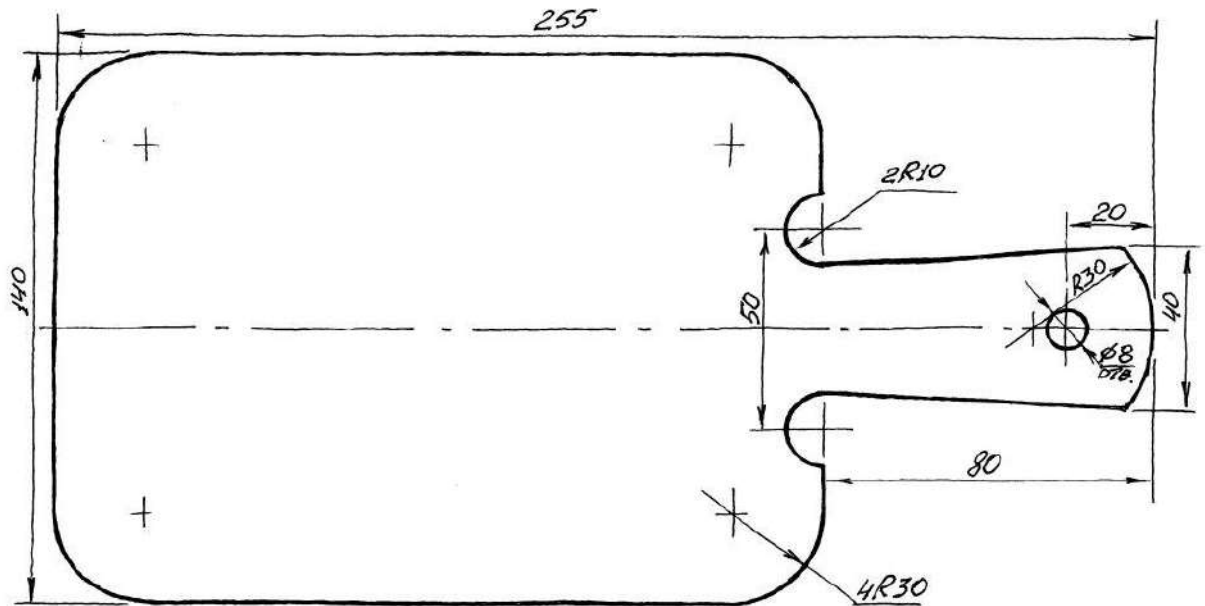

Карта пооперационного контроля

№	Критерии оценки	Баллы	Всего баллов
1	Наличие рабочей формы (халат, головной убор)	1	
2	Соблюдение правил техники безопасности	2	
3	Соблюдение порядка на рабочем месте Культура труда	2	
4	Разработка чертежа	5	
5	Технология изготовления изделия: -разметка заготовки; -технологическая последовательность; -точность изготовления изделия; -качество и чистота обработки	25	
6	Декоративная отделка готового изделия	5	
Итого:		40 баллов	

4. 8 класс

За 120 минут участнику конкурса профессионального мастерства необходимо выполнить следующее задание:

- составить технологическую карту на изготовление скалки;
- изготовить скалку;
- материал - лиственные породы, заготовка 240×40;
- отделка выжиганием шпоном, по 2 полоски на ручках, полировка мастикой всей поверхности изделия.

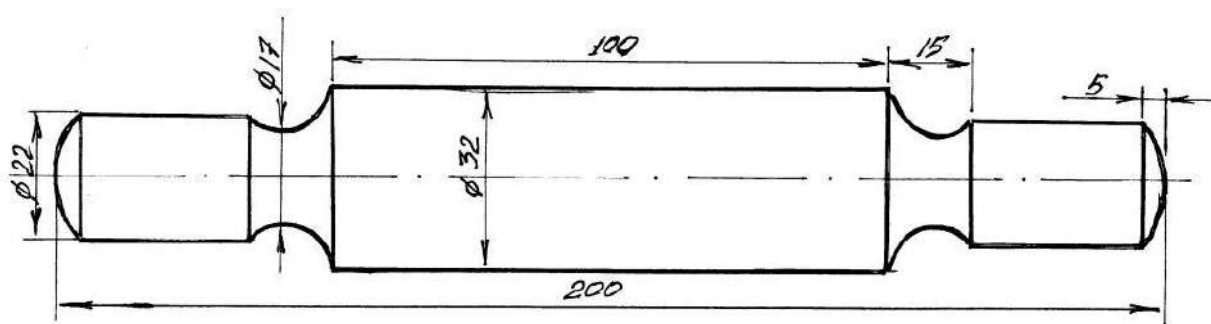

Карта пооперационного контроля

№	Критерии оценки	Баллы	Всего баллов
1	Наличие рабочей формы (халат, головной убор)	1	
2	Соблюдение правил техники безопасности	2	
3	Соблюдение порядка на рабочем месте Культура труда	2	
4	Технологическая карта	5	
5	Технология точения /изготовления/ изделия: -технологическая последовательность; -точность изготовления изделия; -качество и чистота обработки	25	
6	Декоративная отделка выжиганием	5	
Итого:		40 баллов	

Поварское дело

Практическая работа по оформлению фруктовой нарезки

«Нарезка из фруктов для мероприятия»

Перед началом работы внимательно прочитайте задание, изучите объект труда, наличие материалов и приспособлений для работы, протестируйте представленное в аудитории оборудование. Задайте необходимые вопросы специалисту на площадке.

Задание: участнику необходимо выполнить чистку, нарезку и оформление фруктов для мероприятия. Для выполнения задания необходимо использовать не менее трёх видов фруктов, представленных в последнем пункте абзаца «Продукты».

Продукты и оборудование:

- яблоки, груши, бананы, виноград, апельсины, мандарины;
- ножи;
- доски деревянные разделочные;
- блюдо для оформления фруктовой нарезки.

Карта пооперационного контроля

«Нарезка из фруктов для мероприятия»

№ п /п	Критерии оценки	Баллы	Факт. баллы
1.	Универсальность нарезки	5	
2.	Легкость приготовления	5	
3.	Оформление нарезки, сложность композиции	5	
4.	Цвет, гармония цвета, баланс цвета и сочетание ингредиентов нарезки	5	
5.	Рациональное использование продуктов (количество отходов)	5	
6.	Общий вид готового блюда, эстетичность внешнего вида фруктовой нарезки	5	
7.	Соблюдение техники безопасности	5	
8.	Соблюдение санитарно-гигиенических норм	5	
	ИТОГО:	40	