



Утверждаю
Директор ГБОУ СОШ №5
Т.А.Коженикова

« _____ » января 2020 г.

ПОЛОЖЕНИЕ
о проведении конкурса профессионального мастерства
«Открой свой талант!»
ГБОУ СОШ №5 Василеостровского района Санкт-Петербурга
ОДОД Фабрика профессий «На Васильевском»

Людам, решившимся действовать,
обыкновенно бывают удачи.
Напротив, они редко удаются людям,
которые только и занимаются тем,
что взвешивают и медлят.

Геродот
Если вы хотите иметь то,
что никогда не имели,
вам придётся делать то,
что никогда не делали.

Коко Шанель

I. Общие положения

Успех – это переживание состояние радости, удовлетворение своими результатами, которые либо совпали с ожидаемыми надеждами, либо превзошли их. Успех в учении – единственный источник внутренних сил обучающихся, рождающий энергию для преодоления трудностей, желание учиться.

Переживание ситуации успеха повышает мотивацию учению, развивает познавательные интересы, позволяет почувствовать удовлетворение от учебной деятельности, стимулирует к высокой результативности труда, развивает позитивность, креативность, активность. Успех помогает развиваться талантам.

Талант к творчеству дарован каждому из нас природой, однако далеко не всем удастся его раскрыть. Помогают это сделать творческие конкурсы, которые помимо своего прямого назначения, еще и просто дарят участникам и всем окружающим радость и удовольствие. Конкурсы профессионального мастерства, прежде всего, создают оптимальные условия для творческой самореализации, профессиональной и социальной адаптации. Проведение

различных конкурсов и активное участие в них совершенствует профессиональные навыки обучающихся. В сфере первичной профессиональной подготовки участие в конкурсах способствует накоплению опыта творческой деятельности. Конкурс позволяет создать условия эмоционального подъема и ситуации успеха личности.

С введением стандартов ФГОС, стандартов Ворлдскилс (WorldSkills) есть понимание, что практика проведения конкурсов профессионального мастерства очень актуальна и способствует формированию профессиональной мотивации на последующую профессиональную деятельность, совершенствованию результатов образования («здесь и сейчас»). Конкурс профессионального мастерства – это одна из наиболее действенных форм внеурочной работы в целях повышения уровня профессиональной подготовки обучающихся, развития и популяризации различных специальностей.

В учебном 2019 - 2020 году конкурс профессионального мастерства «Открой свой талант!» проводится 27-28 февраля 2020 года. На конкурсе обучающиеся ОДОД Фабрика профессий «На Васильевском», а также обучающиеся школ района в зависимости от направления за ограниченное время должны выполнить практическое задание от начала до конца и представить свою работу жюри для оценивания.

Конкурс профессионального мастерства по различным профессиональным направлениям «Открой свой талант!» проводится в соответствии с планом работы ГБОУ СОШ №5 Василеостровского района Санкт-Петербурга и ОДОД Фабрика профессий «На Васильевском» – (приложение 1) и Распоряжением № 4 «О подготовке к конкурсу профессионального мастерства по профессии «Открой свой талант!» (приложение 2).

Конкурс профессионального мастерства – это увлекательная форма соревнования среди обучающихся. Такой вид соревнования направлен на демонстрацию высокого уровня профессионального мастерства, воспитывает гордость за профессию, мотивирует обучающегося к профессиональной деятельности и является хорошей проверкой уровня сформированности начальных профессиональных компетенций.

Цель конкурса профессионального мастерства:

- повышение качества начальной профессиональной подготовки обучающихся.

Задачи конкурса профессионального мастерства:

- повышать престиж рабочих профессии;
- формировать у обучающихся профессиональное и научно-познавательное мышление;
- стимулировать самостоятельно принимать решения при выполнении производственных задач, для обеспечения высокого качества выполнения практической работы и производительности труда;
- содействовать развитию коммуникативных компетенций.

ГБОУ СОШ 5 Василеостровского района Санкт-Петербурга

II. Методическое сопровождение по разработке организации и проведению конкурса профессионального мастерства

2.1 Структура и особенности подготовки и проведения конкурса

Конкурс профессионального мастерства «Открой свой талант!» имеет районный статус и проводится для обучающихся Василеостровского района.

Структура работ при подготовке и проведении конкурса профессионального мастерства «Открой свой талант!»:

- Планирование конкурса: сбор предложений, анализ и обобщение предложений, взаимодействие с другими образовательными учреждениями, согласование места и сроков проведения конкурса, согласование плана мероприятия, утверждение плана.

- Создание оргкомитета: распределение обязанностей между членами оргкомитета, составление и утверждение плана подготовки и проведения конкурса. Для подготовки и проведения конкурса создается оргкомитет, в состав которого входят: директор, зам. директора по ВР, педагоги образовательного учреждения и учителя технологии.

- Составление плана материально-технического обеспечения, составление и утверждение сметы расходов, подготовка помещений, решение вопроса размещения участников конкурса из других образовательных учреждений.

- Разработка документов: разработка программы, подготовка информационного сообщения, рассылка информационного сообщения, получение и регистрация заявок от участников, экспертная оценка конкурса, разработка программы-приглашения

- Издание программы приглашения.

- Организация сопутствующих мероприятий: выявление объектов для экскурсии, подготовка стендов, выставок.

- Организация фото- и видеосъемки мероприятий конкурса профессионального мастерства.

- Проведение конкурса: прием, регистрация и размещение участников, обеспечение работы мероприятий в соответствии с программой, проведение сопутствующих мероприятий.

- Размещение итоговых материалов на сайте образовательного учреждения, СМИ города (по возможности).

Состав участников, входящих в организацию конкурса:

- члены оргкомитета
- руководители конкурса
- жюри конкурса
- регистратор
- конкурсанты
- оформители.

2.2 Функции оргкомитета

В функции оргкомитета входит:

- разработка и утверждение положения о конкурсе, а также положение о заданиях конкурса профессионального мастерства (приложение 3), где указываются условия конкурса с учетом специфических особенностей профессии, критерии качества оценивания, установление сроков проведения конкурса, подготовка технической и технологической документации, средств контроля, подведение итогов, меры поощрения;

- общее руководство и проведение конкурса, каждый член оргкомитета отвечает за определенный участок в организации конкурса, таким образом, все держится под контролем, а именно, идет подготовка кабинетов и мастерских для проведения конкурса. Разрабатывается содержание практических конкурсных заданий. Составляются и утверждаются критерии оценок конкурсных заданий;

- оргкомитетом назначается состав жюри, в состав которого входят специалисты предприятий социальных партнеров по данной отрасли, педагоги профессиональных дисциплин, учителя технологии образовательных учреждений района;

- оргкомитет проинформирует о проведении конкурса профессионального мастерства «Открой свой талант!» и конкурсных заданиях

всех обучающихся в рамках обозначенных направлений (деревообработка, декоративно-прикладное искусство и т.д.), которые имеют возможность и желание принять в нем участие, не менее, чем за две недели до начала конкурса. Информация о конкурсе и всех его составляющих должна быть размещена и на сайте образовательного учреждения;

- оргкомитет информирует обучающихся о значении, целях и содержании конкурса;

- оргкомитет обеспечивает документацию по ОТ и ТБ.

При разработке и отборе конкурсных практических заданий следует руководствоваться следующими принципами:

- задания должны соответствовать требованиям квалификации и объему ранее изученного программного материала;

- выполняется в последовательности с нарастающей сложностью;

- должны иметь практическую значимость;

- должны совершенствовать приобретенные знания, умения и навыки;

- включать передовые технологии;

- обеспечивать полную загрузку конкурсанта с учетом установленного времени на выполнение.

III. Порядок проведения конкурса профессионального мастерства «Открой свой талант!»

В конкурсе профессионального мастерства участвуют обучающиеся образовательных учреждений школ Василеостровского района и школ города в возрасте от 11 до 18 лет. Все участники находятся в одинаковых условиях, и их задача – показать свое профессиональное мастерство. Конкурс состоит из выполнения практического задания, которое прописано в данном положении в зависимости от профессионального направления.

3.1 Порядок проведения конкурса

До начала конкурса все участники регистрируются в ведомости регистратором конкурса, каждый участник кодируется.

Конкурс начинается с церемонии открытия, приветствия администрации образовательного учреждения. Оглашаются цели и порядок проведения конкурса, ставятся задачи перед участниками, представляются члены жюри. До конкурсантов доводятся задания, критерии оценивания работ и конкурс начинается. Продолжительность конкурсных испытаний – 90 минут. Время начала и окончания конкурса фиксируется на доске. Время досрочного окончания выполнения задания фиксируется в итоговой ведомости. На конкурсной площадке находится как минимум 2 специалиста, наблюдающих за правилами проведения конкурсных испытаний.

В процессе работы должны соблюдаться:

- технические условия и технология изготовления изделий;
- правила безопасности труда;
- санитарные правила.

Победителем является участник, набравший наибольшее количество баллов. При равенстве итоговых показателей предпочтение отдается участнику, выполнившему практическое задание за наименьшее количество времени.

3.2 Порядок работы жюри

Жюри внимательно проверяет готовые работы конкурсантов. Жюри является незаинтересованной стороной при оценивании работ обучающихся. Не допускается оценивание работы своего обучающегося. В случае попадания такой практической работы члены жюри должны поменяться друг с другом работами. Оценивание работ производится строго по критериям оценки (картам пооперационного контроля). Членами жюри заполняется ведомость, в которой указывается код практической работы и начисленные баллы каждым членом жюри.

Итоги всего конкурса заносятся в протокол конкурса профессионального мастерства (приложение 3.28).

Объявляются победители конкурса. Награждение победителей: все конкурсанты награждаются благодарственными письмами, победители – дипломами. Педагоги, подготовившие участников и победителей конкурсных испытаний также получают благодарственные письма.

После завершения конкурса жюри проводит краткий разбор выполнения заданий. Краткий разбор заданий производится 28 февраля 2020 года, после церемонии награждения, в ОДОД «Фабрика профессий «На Васильевском» каб.205, каб.209.

Для усиления профориентационной составляющей конкурса профессионального мастерства целесообразно в дни его проведения пригласить учащихся общеобразовательных учреждений района и их родителей (законных представителей).

3.3 Этапы конкурса

При проведении конкурса профессионального мастерства необходимо выделить следующие этапы:

- организационный. Заполнение документов, регистрация, сбор согласий на участие в конкурсе профессионального мастерства, инструктаж по технике безопасности, инструктаж о правилах проведения конкурса, знакомство с материально - техническим обеспечением.

- выполнение практического задания. Практический этап проводится в учебных мастерских и учебных классах;

- работа жюри;

- награждение победителей.

При проведении конкурса профессионального мастерства «Открой свой талант!», должны быть включены следующие основные характеристики:

- качество выполнения производственных работ;
- высокая производительность труда;
- умение применять профессиональные приемы и способы труда;
- владение современной техникой и технологией;
- творческое отношение к труду;
- культура труда;
- соблюдение техники безопасности.

Участие в конкурсе дает обучающимся:

- возможность осмыслить, проанализировать и сравнить собственную деятельность с деятельностью других конкурсантов;

- активизирует рефлексию обучающихся, способствует осознанию ими затруднений, проблем в выполнении задания и поиску средств их преодоления;
- возможность реализовать свои профессиональные качества в реальной производственной деятельности, повысить уровень профессионализма и компетентности;
- возможность совершенствовать учебный процесс.

ЛИТЕРАТУРА

1. О.Г. Бутузова Методические рекомендации по организации проведения конкурса профессионального мастерства учащихся профессиональных образовательных учреждений. М.: Изд. ИРПО, 2014, 37 с.
2. Щетнева Л.К. Организация конкурсов профессионального мастерства: Методические рекомендации. - СПб., 2016.-35 с.
3. Кокшарова М. Ю. Проведение конкурсов профессионального мастерства с использованием методики WorldSkills на примере педагогических специальностей // Научно-методический электронный журнал «Концепт». – 2016. – Т. 46. – С. 192–201. – URL: <http://e-koncept.ru/2016/76511.htm>.
4. Д.И. Ландо Методические рекомендации по проведению всероссийских конкурсов профессионального мастерства учащихся профтехучилищ. - М.: Изд-во Росглав. полиграф прома, 1976.

План работы ГБОУ СОШ №5 Василеостровского района Санкт-Петербурга



УТВЕРЖДАЮ
 директор ГБОУ СОШ №5
 Т.А.Кожевникова
 « » 2020

Выписка из плана работы ГБОУ СОШ №5 (февраль 2020)

Февраль		
№п/п	Название мероприятий	Ответственные
1	Участие в районных мероприятиях, конкурсах Подготовка к празднику «День влюбленных»	Заместитель директора по ВР Соколова Н.В. Педагоги-организаторы
2	Праздник «День влюбленных»	Педагоги-организаторы
3	Подготовка к 8-му Марта (отв. – пед.-орг.) Уроки мужества с воинами Российской Армии Военно-спортивная игра «А ну-ка, парни!»	Руководитель музея Красикова В.П. Заместитель директора по ВР Соколова Н.В.
4	Проведение игровой программы «Масленица» в начальной школе Заседание Совета по профилактике	Педагоги-организаторы Социальный педагог Бекряшева З.А.
6	Проведение предметной недели «Технологии»	Заместитель директора по УМР Вошко Т.В.
7	Конкурс профессионального мастерства «Открой свой талант!»	Методист по технологии Полякова О.Е.
8	День открытых дверей для родителей 1-11 классов. Общешкольное родительское собрание: «Роль семьи в воспитании культуры поведения ребёнка»	Администрация

Приложение 2

Распоряжение о подготовке к конкурсу профессионального мастерства

ГБОУ СОШ 5 Василеостровского района Санкт-Петербурга

Приложение 3

Положение о конкурсных заданиях

Утверждаю
Директор ГБОУ СОШ №5

_____ Т.А. Кожевникова

«14» января 2020 г.

Положение о заданиях конкурса профессионального мастерства

«Открой свой талант!»

Направления профессиональной деятельности

1. Механическая деревообработка
2. Декоративно-прикладное искусство
3. Дизайн костюма
4. Парикмахерское искусство
5. Визаж
6. Швейное производство
7. Кулинария
8. Ногтевой сервис
9. Предпринимательство
10. Ресторанный сервис
11. Речевые технологии
12. Вязание

1. 5 класс

За 120 минут участнику конкурса профессионального мастерства необходимо выполнить следующее задание:

- выполнить чертёж изделия в натуральную величину;
- изготовить ёлочную игрушку «Домик»;
- материал-фанера, заготовка 140×140×4;
- углы закруглить произвольно;
- раскрасить цветными карандашами одну сторону

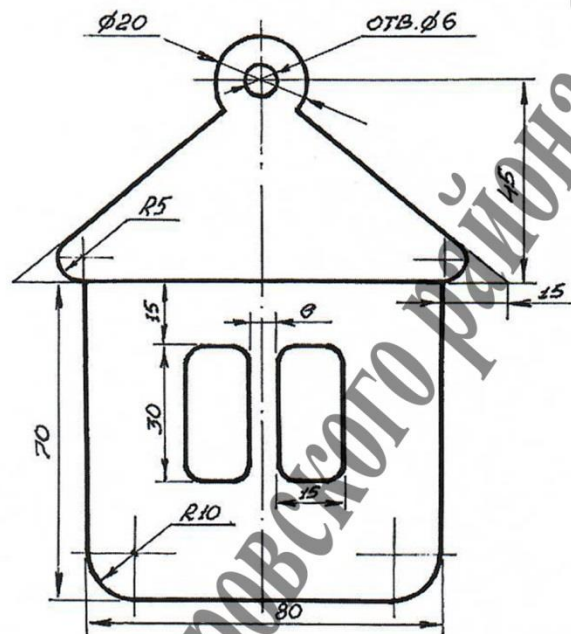

Карта пооперационного контроля

№	Критерии оценки	Баллы	Всего баллов
1	Наличие рабочей формы (халат, головной убор)	1	
2	Соблюдение правил техники безопасности	2	
3	Соблюдение порядка на рабочем месте Культура труда	2	
4	Разработка чертежа	5	
5	Технология изготовления изделия: -разметка заготовки; -технологическая последовательность; -точность изготовления изделия; -качество и чистота обработки	25	
6	Декоративная отделка готового изделия	5	
Итого:		40	

2. 6 класс

За 120 минут участнику конкурса профессионального мастерства необходимо выполнить следующее задание:

- выполнить чертёж в натуральную величину;
- изготовить подставку под горячее;
- материал-фанера, заготовка 140×140×4;
- отделка одной стороны выжиганием или цветными карандашами

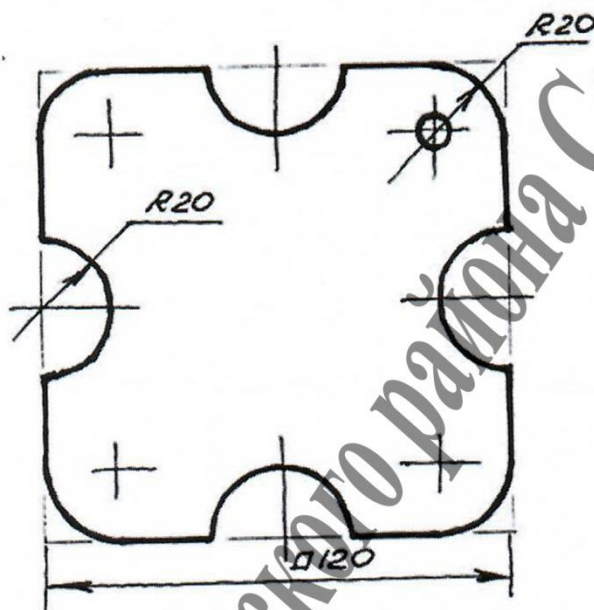

Карта пооперационного контроля

№	Критерии оценки	Баллы	Всего баллов
1	Наличие рабочей формы (халат, головной убор)	1	
2	Соблюдение правил техники безопасности	2	
3	Соблюдение порядка на рабочем месте Культура труда	2	
4	Разработка чертежа	5	
5	Технология изготовления изделия: -разметка заготовки; -технологическая последовательность; -точность изготовления изделия; -качество и чистота обработки	25	
6	Декоративная отделка готового изделия	5	
Итого:		40 баллов	

3. 7 класс

За 120 минут участнику конкурса профессионального мастерства необходимо выполнить следующее задание:

- выполнить чертёж изделия в натуральную величину;
- изготовить разделочную доску;
- материал- хвойная древесина, заготовка 260×150×15;
- отделка одной стороны выжиганием или цветными карандашами.

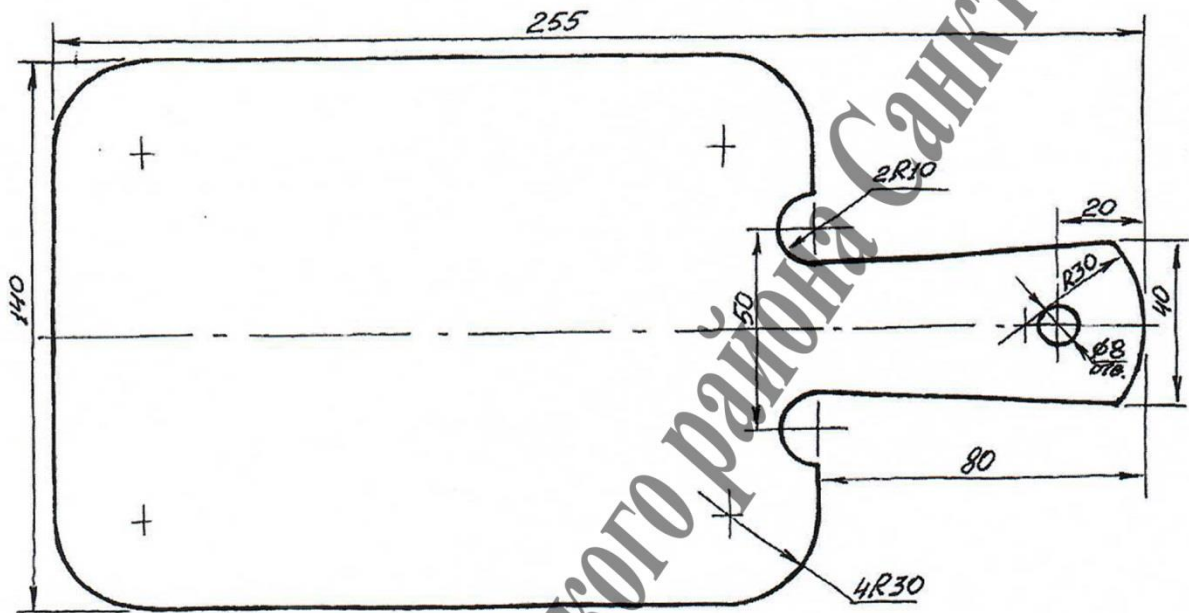

Карта пооперационного контроля

№	Критерии оценки	Баллы	Всего баллов
1	Наличие рабочей формы (халат, головной убор)	1	
2	Соблюдение правил техники безопасности	2	
3	Соблюдение порядка на рабочем месте Культура труда	2	
4	Разработка чертежа	5	
5	Технология изготовления изделия: -разметка заготовки; -технологическая последовательность; -точность изготовления изделия; -качество и чистота обработки	25	
6	Декоративная отделка готового изделия	5	
Итого:		40 баллов	

4. 8 класс

За 120 минут участнику конкурса профессионального мастерства необходимо выполнить следующее задание:

- составить технологическую карту на изготовление скалки;
- изготовить скалку;
- материал - лиственные породы, заготовка 240×40;
- отделка выжиганием шпоном, по 2 полоски на ручках, полировка мастикой всей поверхности изделия.

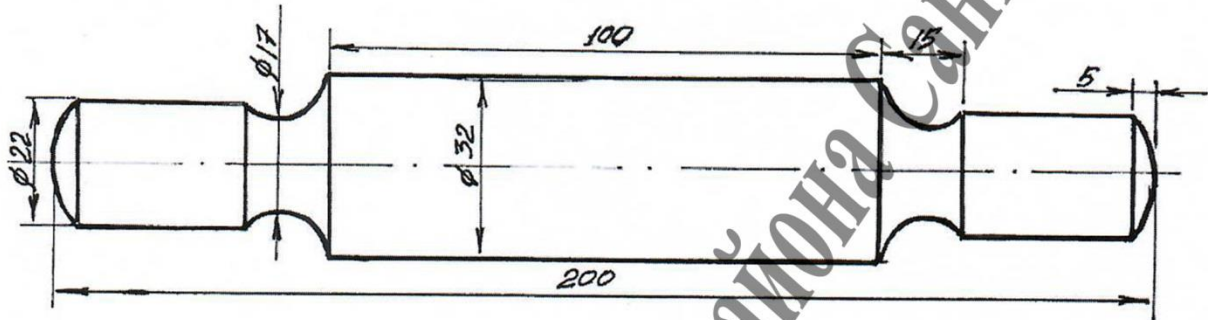

Карта пооперационного контроля

№	Критерии оценки	Баллы	Всего баллов
1	Наличие рабочей формы (халат, головной убор)	1	
2	Соблюдение правил техники безопасности	2	
3	Соблюдение порядка на рабочем месте Культура труда	2	
4	Технологическая карта	5	
5	Технология точения/изготовления/ изделия: -технологическая последовательность; -точность изготовления изделия; -качество и чистота обработки	25	
6	Декоративная отделка выжиганием	5	
Итого:		40 баллов	

Практическая работа по изготовлению броши.

Перед началом работы внимательно прочитайте задание, изучите объект труда, наличие материалов и приспособлений для работы, протестируйте представленное в кабинете оборудование. Задайте необходимые вопросы специалисту на площадке.

Задание: участнику необходимо выполнить брошь из атласных лент собственного дизайна, используя не менее трёх единиц материалов, представленных в последнем пункте абзаца «Материалы».

Материалы и оборудование:

- ленты атласные несколько видов, шириной 5, 4, 2 и 1 см;
- металлическое основание для броши с застёжкой;
- клеевой пистолет;
- ножницы;
- отделочные нитки, пуговицы, крючки, тесьма, бисер, фетр, кружево;
- примеры работ;
- изображения брошей из атласных лент для вдохновения.

Карта пооперационного контроля

«Изготовление броши из атласных лент»

№ п/п	Критерии оценки	Баллы	Факт. баллы
1.	Качество работы: элементы хорошо закреплены	5	
2.	Качество выполненной работы: нет висящих ниток, грязи, остатков клея нет	5	
3.	Грамотное, оригинальное композиционное решение декора, наличие «смысловой идеи оформления»	10	
4.	Согласованность размеров внутренних элементов (цветочков, листочков и т.д.)	5	
5.	Цветовое сочетание элементов броши	5	
6.	Использование не менее трёх элементов представленных материалов для декора	5	
7.	Соблюдение техники безопасности	5	
	ИТОГО:	40	

Идеи для вдохновения к практической работе «Изготовление броши»



ГБОУ СОШ № 245 «Васильевский остров»
Искендиярова Ольга

Санкт-Петербург
района



ГБОУ СОШ 5 Васильевостровского района Санкт-Петербурга

Практическая работа по эскизированию и конфекционированию

Перед началом работы внимательно прочитайте задание, изучите объект труда, наличие материалов и приспособлений для работы, протестируйте представленное в кабинете оборудование. Задайте необходимые вопросы специалисту на площадке.

Задание: участнику необходимо выполнить 3 эскиза комплекта школьной формы для младшего или среднего школьного возраста, используя представленный шаблон детской или подростковой фигуры. Эскизы можно сделать как на девичью, так и на мальчиковую фигуру. Участник самостоятельно выбирает технику выполнения эскизов: графика, гуашь, цветные карандаши, и т.д. Далее необходимо выполнить конфекционирование, т.е. осуществить подбор ткани, отделки, подкладки, фурнитуры из представленных образцов, подходящих по смыслу к эскизам школьной формы. К каждому эскизу заполнить бланк конфекционной карты.

Материалы и оборудование:

- шаблоны младшей и средней школьной возрастной группы;
- образцы тканей, фурнитуры, отделки, подкладки;
- клей бумажный;
- ножницы;
- примеры работ;
- изображения школьной формы для вдохновения.

Приложение

Старшая и средняя девичья группа. Шаблон для эскизирования

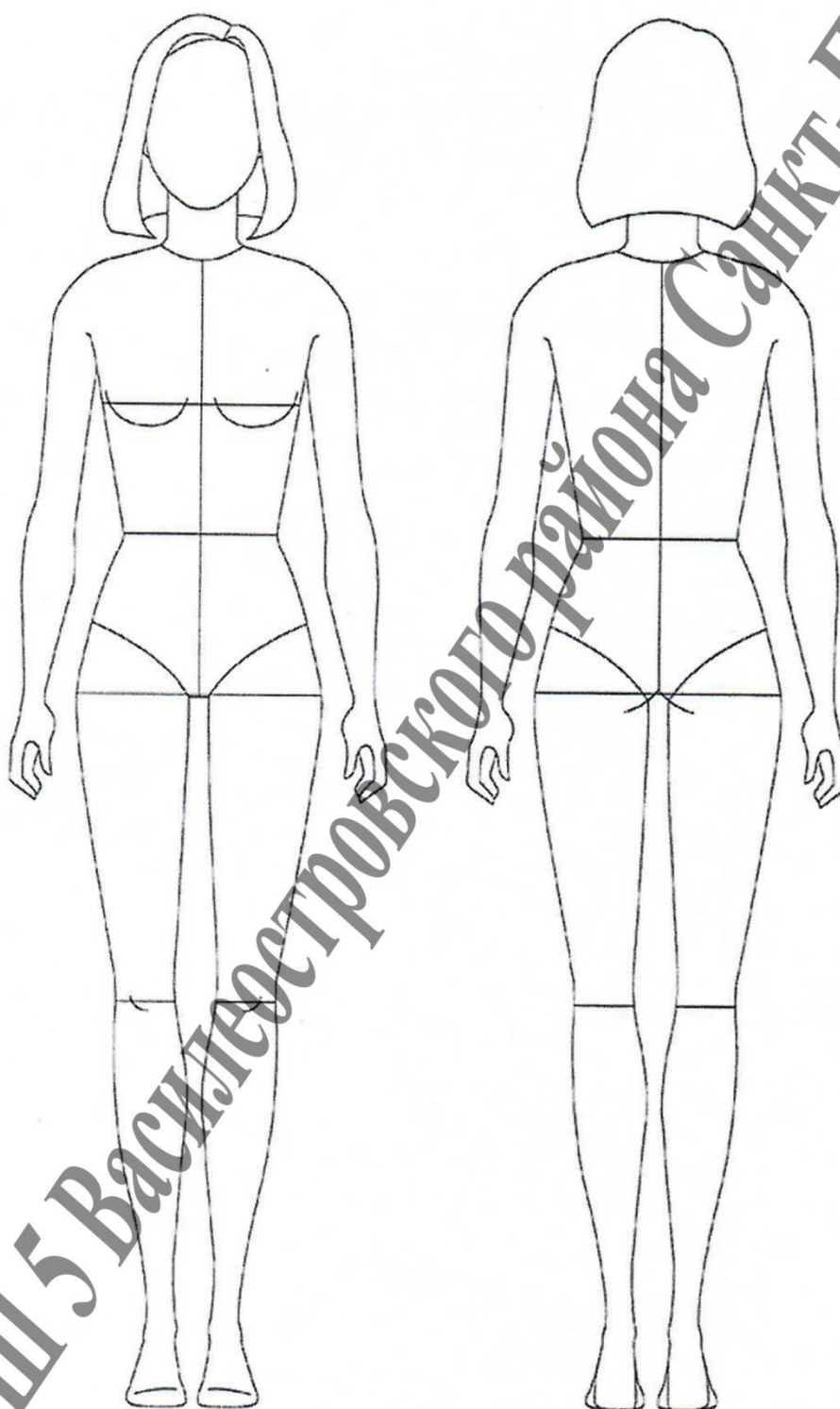

Описание

Ткань

Приложение

Младшая девичья группа. Шаблон для эскизирования

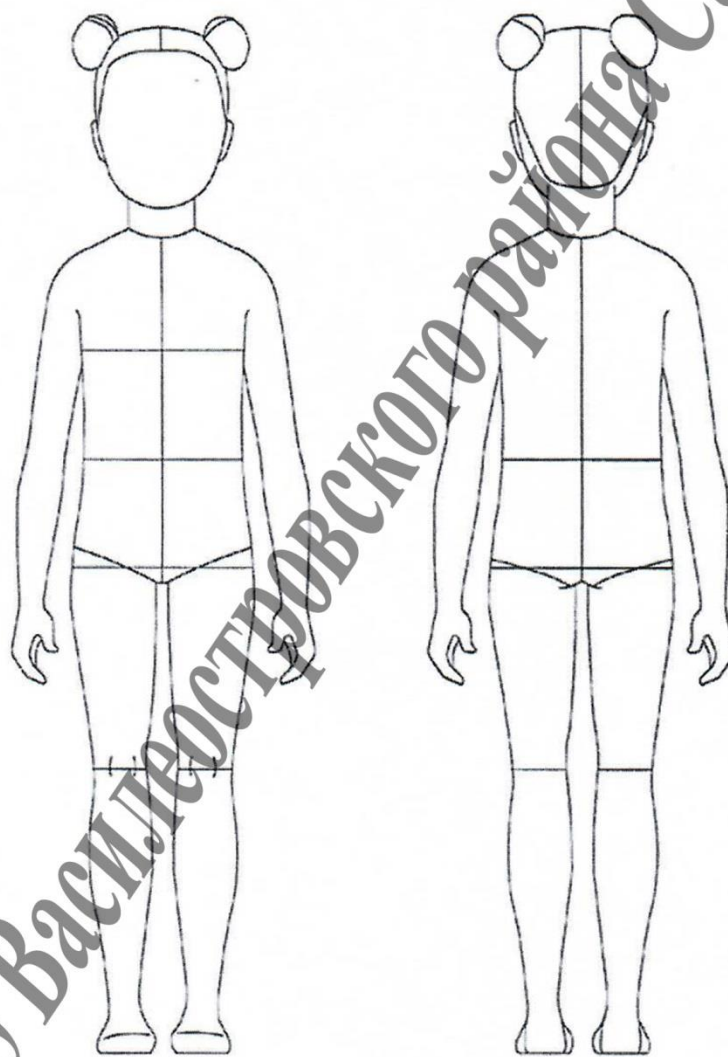

Описание

Ткань

Приложение

Младшая мальчиковая группа. Шаблон для эскизирования

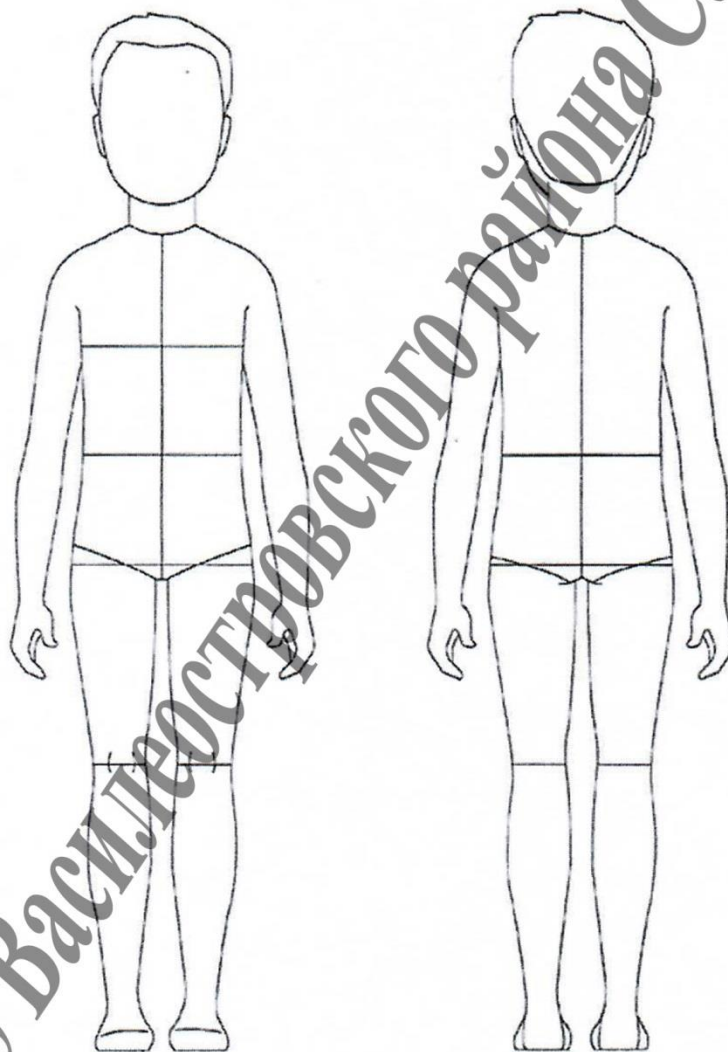

<p>Описание</p>

<p>Ткань</p>

Старшая и средняя мальчиговая группа. Шаблон для эскизирования

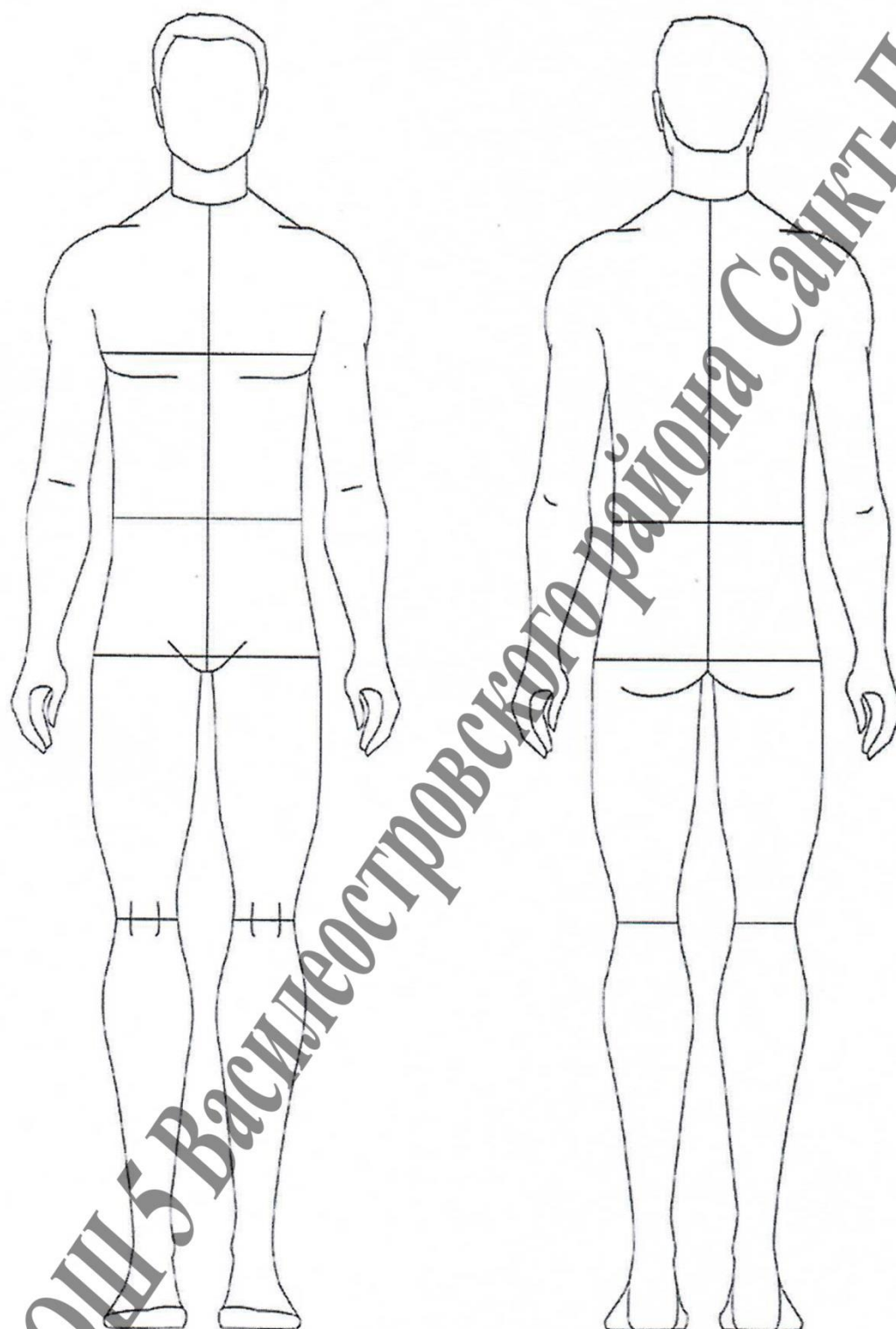

Описание

Ткань

Карта пооперационного контроля
«Эскизирование и конфекционирование»

№ п/п	Критерии оценки	Баллы	Факт. баллы
1.	Качество эскизов: аккуратно выполнены, нет грязи	5	
2.	Выполнено 3 законченных эскиза комплектов школьной формы	5	
3.	Грамотное, оригинальное композиционное решение, наличие «смысловой идеи оформления» эскизов	10	
4.	Согласованность размеров элементов одежды в эскизе	5	
5.	Цветовое сочетание элементов эскиза	5	
6.	Выполнение конфекционирования	5	
7.	Соблюдение техники безопасности	5	
	ИТОГО:	40	

ГБОУ СОШ 5 Василеостровского района Санкт-Петербурга

Конфекционная карта

Наименование изделия	Возрастная группа
Материалы верха изделия	Отделочные материалы
Фурнитура	Приложение

Конфекционная карта

Наименование изделия	Возрастная группа
Материалы верха изделия	Отделочные материалы
Фурнитура	Приложение

ГБОУ СОШ 5 Василеостровского района Санкт-Петербурга

Лицей "Бит"

1-4 классы



ГБОУ СОШ 5 Василеостровского района Санкт-Петербурга

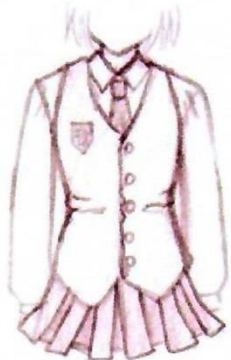
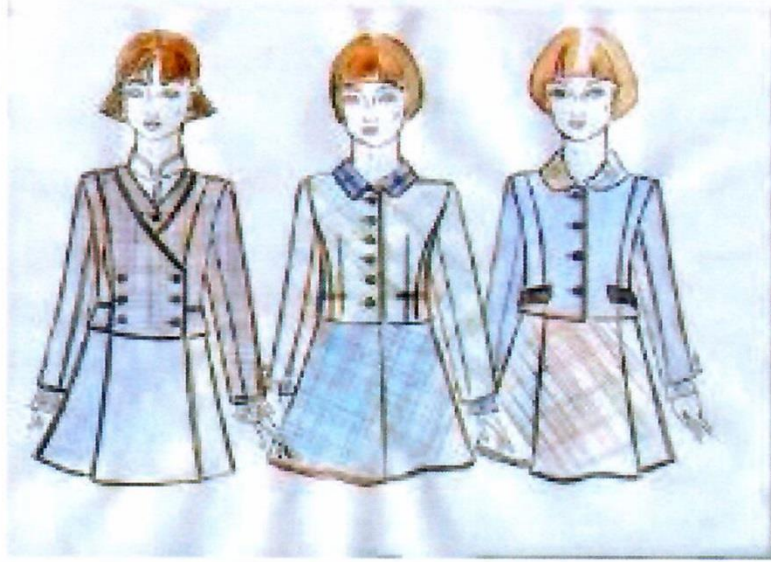

ГБОУ СОШ № 24 имени Бабушкинского района Санкт-Петербурга

Практическая работа по выполнению коктейльной причёски

Перед началом работы внимательно прочитайте задание, изучите объект труда, наличие материалов и приспособлений для работы, протестируйте представленное в кабинете оборудование. Задайте необходимые вопросы специалисту на площадке.

Задание: участнику необходимо выполнить на манекене коктейльную причёску.

Материалы и оборудование:

- манекен для выполнения причёски;
- заколки, невидимки, шпильки;
- примеры работ;
- изображения причёсок для вдохновения.

**Карта пооперационного контроля
«Выполнение коктейльной причёски»**

№ п/п	Критерии оценки	Баллы	Факт. баллы
1.	Подходит ли причёска к данному манекену (по типу овала лица и стиля в целом)	5	
2.	Использование в причёске сложных элементов (букли, плетения, жгуты)	5	
3.	Использование декора в причёске (диадема, цветы, заколки)	10	
4.	Качественная фиксация элементов (заколками, шпильками, невидимками, резинками)	5	
5.	Качество выполнения причёски: аккуратность выполнения	5	
6.	Общий вид причёски, стилистика, эстетическое восприятие	5	
7.	Соблюдение техники безопасности	5	
	ИТОГО:	40	

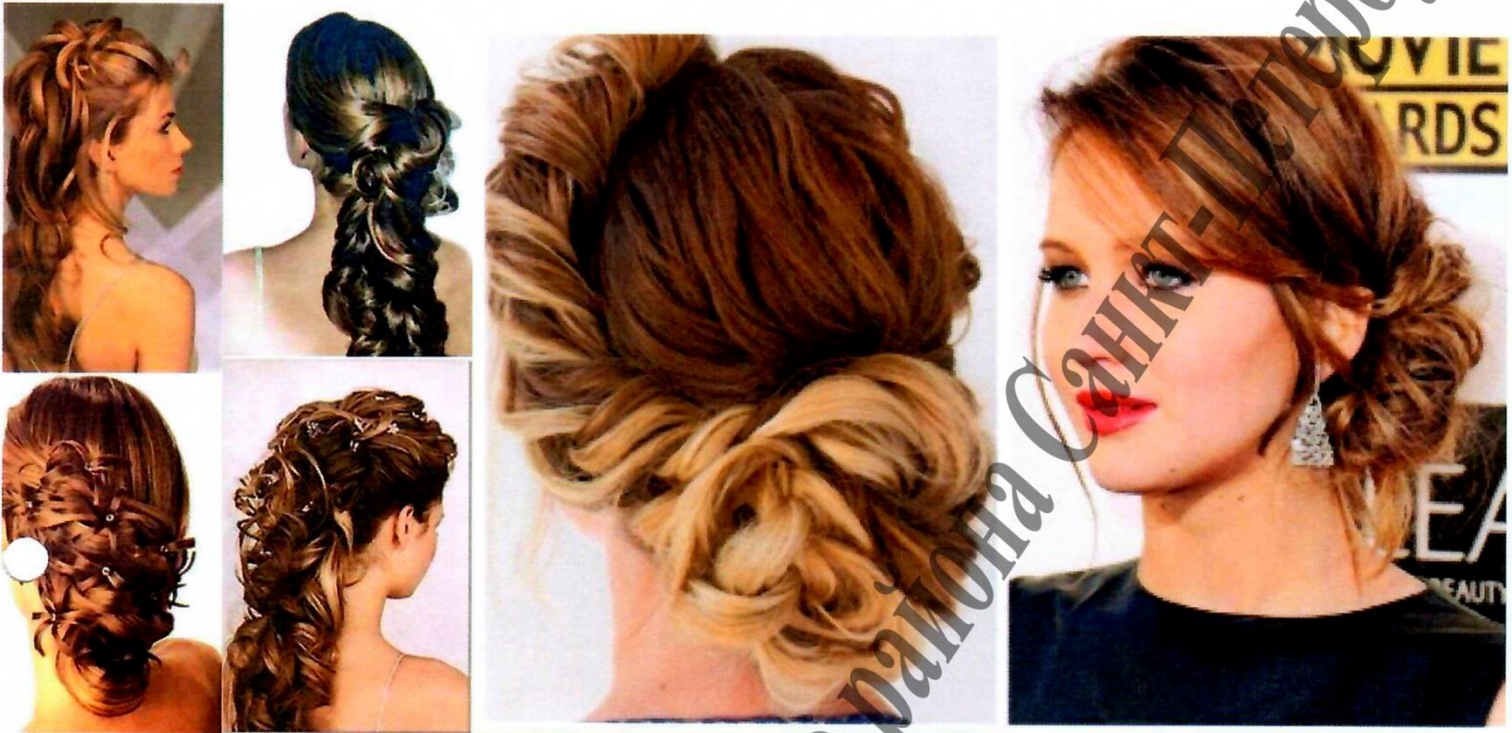

ГБОУ СОШ № 2 Василеостровского района Санкт-Петербурга



ГБОУ СОШ 5 Василеостровской района Санкт-Петербурга

Практическая работа по выполнению макияжа для выпускного бала

Перед началом работы внимательно прочитайте задание, изучите объект труда, наличие материалов и приспособлений для работы, протестируйте представленное в кабинете оборудование. Задайте необходимые вопросы специалисту на площадке.

Задание: участнику необходимо выполнить на модели макияж для выпускного бала.

Материалы и оборудование:

- модель для выполнения макияжа;
- набор косметики;
- набор кистей;
- изображения макияжа для вдохновения.

Карта пооперационного контроля

«Выполнение макияжа для выпускного бала»

№ п/п	Критерии оценки	Баллы	Факт. баллы
1.	Грунтовка лица (подбор тона, скрытие корректорами синяков и акне)	5	
2.	Макияж глаз (четкость линии подводки, плавность растушевки теней)	5	
3.	Оформление губ (подбор цвета, качество нанесения)	10	
4.	Коррекция овала (контура) лица (качество растушевки, правильность корректировки овала)	5	
5.	Общий вид образа, стилистика, эстетическое восприятие	10	
6.	Соблюдение техники безопасности	5	
	ИТОГО:	40	

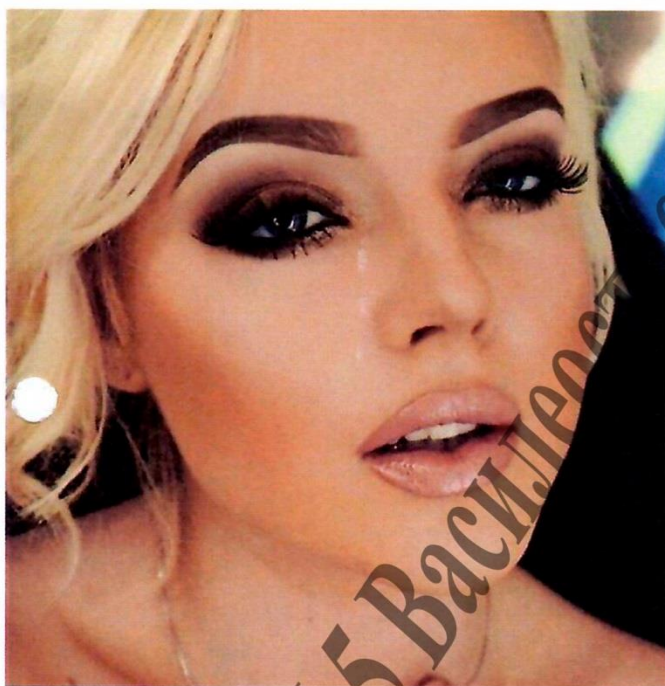

ГБОУ СОШ № 5 Васильевский

РОВСКОГО РАЙОНА САНКТ-ПЕТЕРБУРГА

Практическая работа по выполнению цветового дизайна ногтевой пластины.

Перед началом работы внимательно прочитайте задание, изучите объект труда, наличие материалов и приспособлений для работы, протестируйте представленное в кабинете оборудование. Задайте необходимые вопросы специалисту на площадке.

Задание: участнику необходимо выполнить на муляжах цветовой дизайн ногтевой пластины.

Материалы и оборудование:

- муляжи для выполнения дизайна ногтевой пластины;
- набор лаков;
- база;
- украшения для дизайна ногтевой пластины;
- профессиональная лампа;
- набор инструментов;
- изображения вариантов дизайна для вдохновения.

Карта пооперационного контроля

«Выполнение дизайна ногтевой пластины»

№ п/п	Критерии оценки	Баллы	Факт. баллы
1.	Нанесение базы	5	
2.	Нанесение основного цвета	5	
3.	Нанесение тона	5	
4.	Рисунок (сложность выполнения – ручное раскрашивание, наклейка, фольга, печать и т.п.)	5	
5.	Соответствие цветов, используемых в дизайне	5	
6.	Общий вид образа, стилистика, эстетическое восприятие	10	
7.	Соблюдение техники безопасности	5	
	ИТОГО:	40	



ГБОУ СОШ № 2 Василеостровского района Санкт-Петербурга

**Практическая работа по технологии обработки швейных изделий
«Изготовление экосумки»**

Перед началом работы внимательно прочитайте задание, изучите объект труда, наличие материалов и приспособлений для работы, протестируйте представленное в аудитории оборудование. Задайте необходимые вопросы специалисту на площадке.

Задание: участнику необходимо выполнить пошив экосумки по готовому крою, а также произвести декорирование готового изделия, используя не менее трёх единиц материалов, представленных в задании:

Материалы:

- крой деталей из основной ткани, нитки;
- отделочные нитки, ленты, пуговицы, тесьма, бисер, фетр, кружево.

Карта пооперационного контроля

№ п/п	Критерии оценки	Баллы	Факт. баллы
1.	Правильное определение лицевой стороны ткани	3	
2.	Симметричность расположения ручек сумки	3	
3.	Симметричность правой и левой сторон сумки	3	
4.	Наличие качественных закрепок в местах крепления ручек сумки	5	
5.	Качество выполнения строчек	5	
6.	Качество окончательной влажно-тепловой обработки	3	
	Декорирование сумки		
7.	Наличие декора	3	
8.	Грамотное, оригинальное композиционное решение декора, наличие «смысловой идеи оформления», согласованность с размерами	3	
9.	Использование не менее трёх элементов представленных материалов для декора	3	
10.	Оригинальное использование декоративных машинных и ручных строчек в декорировании	4	
11.	Качество крепления элементов декора	5	
	ИТОГО:	40	



ГБОУ СОШ № 1 Василеостровского района Санкт-Петербурга

Практическая работа по оформлению фруктовой нарезки**«Нарезка из фруктов для мероприятия»**

Перед началом работы внимательно прочитайте задание, изучите объект труда, наличие материалов и приспособлений для работы, протестируйте представленное в аудитории оборудование. Задайте необходимые вопросы специалисту на площадке.

Задание: участнику необходимо выполнить чистку, нарезку и оформление фруктов для мероприятия. Для выполнения задания необходимо использовать не менее трёх видов фруктов, представленных в последнем пункте абзаца «Продукты».

Продукты и оборудование:

- яблоки, груши, бананы, виноград, апельсины, мандарины;
- ножи;
- доски деревянные разделочные;
- блюдо для оформления фруктовой нарезки.

Карта пооперационного контроля**«Нарезка из фруктов для мероприятия»**

№ п /п	Критерии оценки	Баллы	Факт. баллы
1.	Универсальность нарезки	5	
2.	Легкость приготовления	5	
3.	Оформление нарезки, сложность композиции	5	
4.	Цвет, гармония цвета, баланс цвета и сочетание ингредиентов нарезки	5	
5.	Рациональное использование продуктов (количество отходов)	5	
6.	Общий вид готового блюда, эстетичность внешнего вида фруктовой нарезки	5	
7.	Соблюдение техники безопасности	5	
8.	Соблюдение санитарно-гигиенических норм	5	
	ИТОГО:	40	

Идеи для вдохновения. Фруктовая нарезка для мероприятия

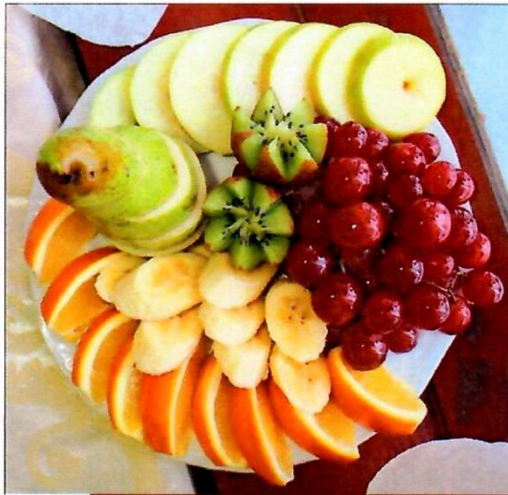

ГБОУ СОШ № 1



ГБОУ СОШ № 1

Муниципальное образование Санкт-Петербурга

Практическая работа по сервировке стола

«Сервировка стола к завтраку 8 Марта»

Перед началом работы внимательно прочитайте задание, изучите объект труда, наличие материалов и приспособлений для работы, протестируйте представленное в аудитории оборудование. Задайте необходимые вопросы специалисту на площадке.

Задание: участнику необходимо выполнить сервировку стола из имеющегося комплекта посуды к завтраку, на 2 персоны с праздничным акцентом.

Оборудование:

- чашки, блюда; тарелки столовые, ложки, вилки, ножи
- заварочный чайник, сахарница, молочник;
- скатерть, салфетки; салфетки бумажные;
- стол;
- элементы декора;
- кухонная утварь мелкая.

Карта пооперационного контроля

«Сервировка стола к завтраку 8 Марта»

№ п /п	Критерии оценки	Баллы	Факт. баллы
1.	Оригинальность сложенных салфеток	5	
2.	Сложность оформления стола	5	
3.	Правильность расположения приборов, посуды	5	
4.	Цвет, гармония цвета, баланс цвета и сочетание	5	
5.	Рациональная организация пространства стола	5	
6.	Общий вид готового стола, эстетичность внешнего вида, единый стиль в оформлении	5	
7.	Отражение тематической направленности оформления стола	5	
8.	Соблюдение техники безопасности	5	
	ИТОГО:	40	



ГБОУ СОШ № 2 Василеостровского района Санкт-Петербурга



ГБОУ СОШ № 245 Васильевской района Санкт-Петербурга

Практическая работа по речи

Задание: участнику необходимо проговорить каждую из представленных скороговорок наибольшее количество раз в одно дыхание. Учитывается качество скороговорения, произношение всех букв, время, количество раз произнесения скороговорок.

Скороговорки:

1. Повар Петр, повар Павел, Петр пёк, а Павел парил. Павел парил, Петр пёк, повар Павел, повар Пётр.

2. Вёз корабль карамель, наскочил корабль на мель, матросы две недели карамель на мели ели.

3. Вылит колокол, да не по-колоколовски. Шит колпак, да не по – колпаковски. Надо колокол переколоколовать, да перевыколоколовать. Надо колпак переколпоковать, да перевыколпаковать.

Карта пооперационного контроля

№ п /п	Критерии оценки	Баллы	Факт. баллы
1.	Проговариваемость букв в скороговорках	10	
2.	Чёткость произношения	10	
3.	Скорость произношения	10	
4.	Дополнительные баллы за скорость произношения	10	
	ИТОГО:	40	

Практическая работа по разработке бизнес - идеи предприятия

Перед началом работы внимательно прочитайте задание, изучите объект труда. Задайте необходимые вопросы специалисту на площадке.

Задание: участнику необходимо составить минимальный бизнес - план предприятия по предложенной форме. Необходимо придумать идею для вашего будущего бизнеса, описать продукт (услугу), который вы будете выпускать (оказывать), произвести анализ рынка сбыта, оценку конкурентов, разработать стратегию маркетинга (продвижения и рекламы вашего продукта (услуги)), составить план производства, организационный план, минимальный финансовый расчёт окупаемости продукта (услуги), источники финансирования, а также продумать название предприятия и фирменный знак.

Карта пооперационного контроля

№ п / п	Критерии оценки	Баллы	Факт. баллы
1.	Оригинальность идеи	5	
2.	Описание продукта (услуги)	3	
3.	Анализ рынка сбыта	4	
4.	Оценка конкурентов	3	
5.	Стратегия маркетинга, стратегия продвижения	4	
6.	План производства (торговый план)	5	
7.	Организационный план	3	
8.	Новизна, актуальность продукта	3	
9.	Название и фирменный знак, обоснование	3	
10.	Финансовое обоснование (расчёт окупаемости, источник финансирования)	2	
11.	Общее впечатление, баллы за развернутые ответы	5	
	ИТОГО:	40	

Бланк задания направление «Предпринимательство» код _____

1. Ваша идея для бизнеса, суть проекта, цель создания проекта:

2. Описание продукта, услуги, его основные характеристики, география сбыта.

3. Новизна продукта, услуги (преимущества перед конкурентами; новизна - если есть, то в чем?)

4. Актуальность продукта, услуги (насколько ваш товар, услуги нужны людям)

5. Примерная цена продукта, услуги

ГБОУ СОШ 5 Василеостровского района Санкт-Петербурга

5. Кто является вашим потребителем? (все население города/района/микрорайона; конкретная группа населения, например: школьники, пенсионеры, бизнесмены, студенты, туристы и т. д.)

6. Конкурентные преимущества создаваемого продукта

7. Есть ли спрос на рынке на ваш продукт, услугу (обоснуйте свой ответ)

8. Назовите основных конкурентов на рынке вашего продукта или услуги.

9. Как вы считаете, в чём сильные и слабые стороны ваших конкурентов?

Обоснуйте свой ответ.

ГБОУ СОШ № 5 Василеостровского района Санкт-Петербурга

код _____

10. Какова будет стратегия продаж, продвижения продукта, услуги? Какие рекламные методы будете использовать?

11. Составьте краткий производственный план для своего продукта (услуги) (Производственный план - это процесс производства, список необходимого оборудования и количество персонала)

12. Укажите источник финансирования бизнес - идеи:

13. Как вы считаете, через какой промежуток времени ваш проект станет приносить прибыль? Обоснуйте элементарными расчётами

ГБОУ СОШ 5 Василеостровского района Санкт-Петербурга

14. Этапы и сроки реализации проекта (организационный план)

15. Какие риски могут возникнуть при реализации данной бизнес-идеи?

16. Название компании. Обоснуйте.

17. Фирменный знак компании, нарисуйте схематично, обоснуйте свой эскиз.

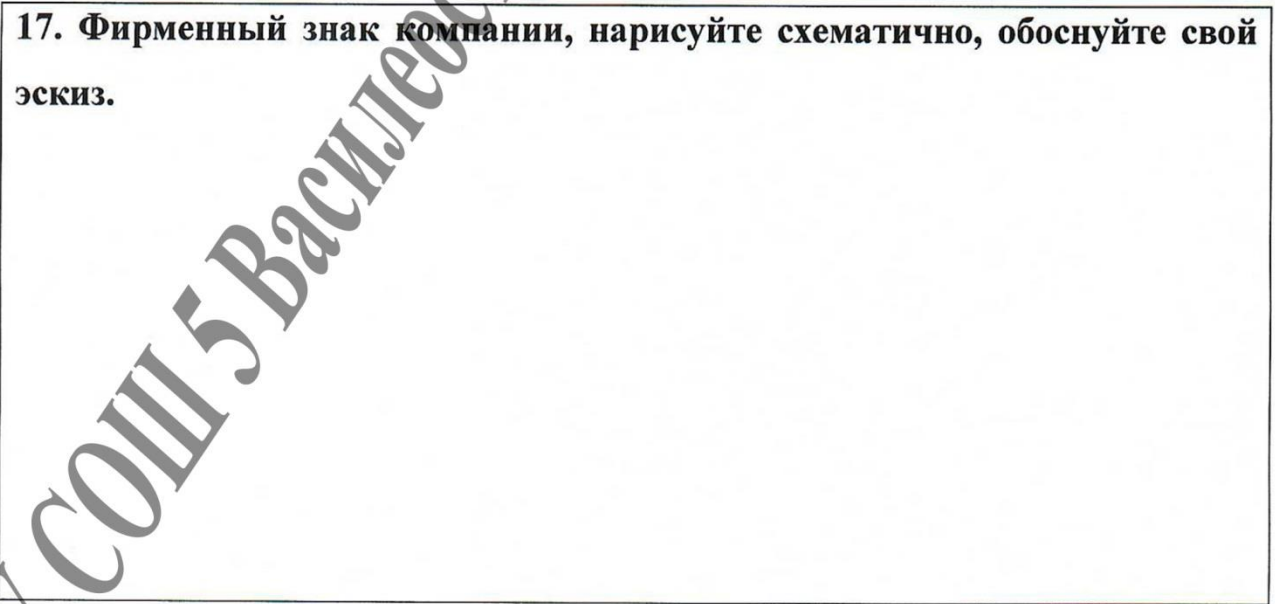

ГБОУ СОШ 5 Василеостровского района Санкт-Петербурга

Практическая работа по изготовлению вязаного изделия

Перед началом работы внимательно прочитайте задание, изучите объект труда, наличие материалов и приспособлений для работы, протестируйте представленное в аудитории оборудование. Задайте необходимые вопросы специалисту на площадке.

Задание: участнику необходимо связать прихватку по предложенной картинке



Материалы:

- нитки акриловые, хлопковые, полушерстяные двух цветов;
- крючок;
- ножницы
- атласная лента для петельки, игла, бусины.

Выполнение прихватки необходимо делать, опираясь на схему 1.



Схема 1 Вывязывание основы прихватки

После вывязывания 6 рядов останавливаемся, на 7-м ряду необходимо заменить нить на другой цвет. Далее 8 ряд снова вяжем основным цветом. Затем 9 ряд снова меняем цвет.

На этом основа нашей прихватки готова.

Осталось сделать декор прихватки в виде цветка. Цветок свяжите по схеме 2.

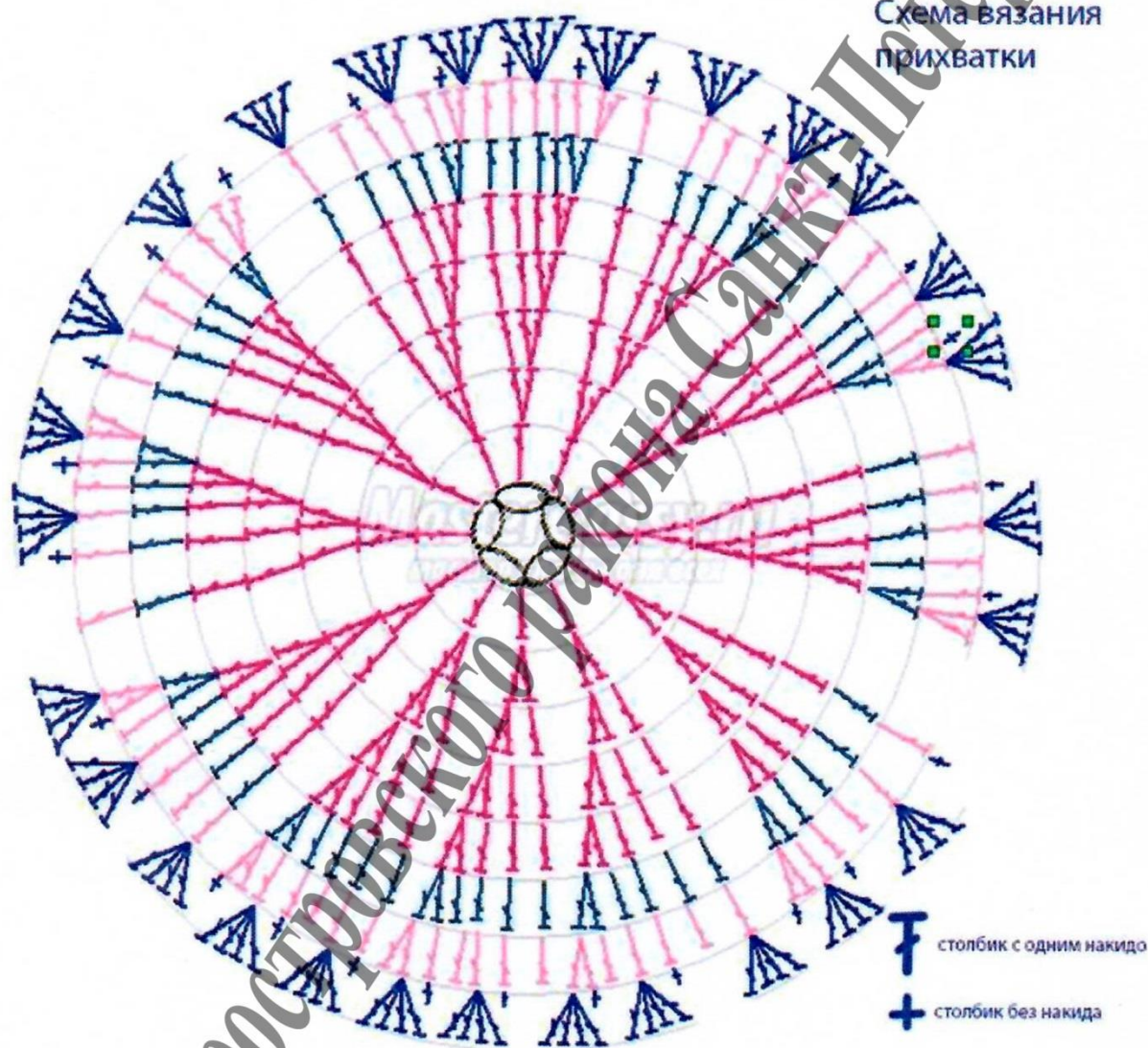
Схема вязания цветка



Схема 2 Вывязывание цветка

Для начала выполнения цветка нужно набрать 5 воздушных петель и сомкнуть в кольцо. Далее провязать 10 столбиков с накидом (для 5 лепестков) или 12 столбиков с накидом (для 6 лепестков) в цепочку из пяти воздушных петель. Дольше вяжем согласно схеме цветка. Готовый цветок пришиваем ручными стежками к прихватке и украшаем бусинкой. Далее необходимо вшить петельку.

Карта пооперационного контроля

№ п/п	Критерии оценки	Баллы	Факт. баллы
1.	Однородность вязки	5	
2.	Выполнение работы точно по заданию	5	
3.	Симметричность правой и левой стороны	5	
4.	Наличие качественного окончания вязки	5	
5.	Общее впечатление, внешний вид, законченность выполненной работы	10	
6.	Качество окончательной влажно-тепловой обработки	5	
7.	Соблюдение техники безопасности	5	
	ИТОГО:	40	

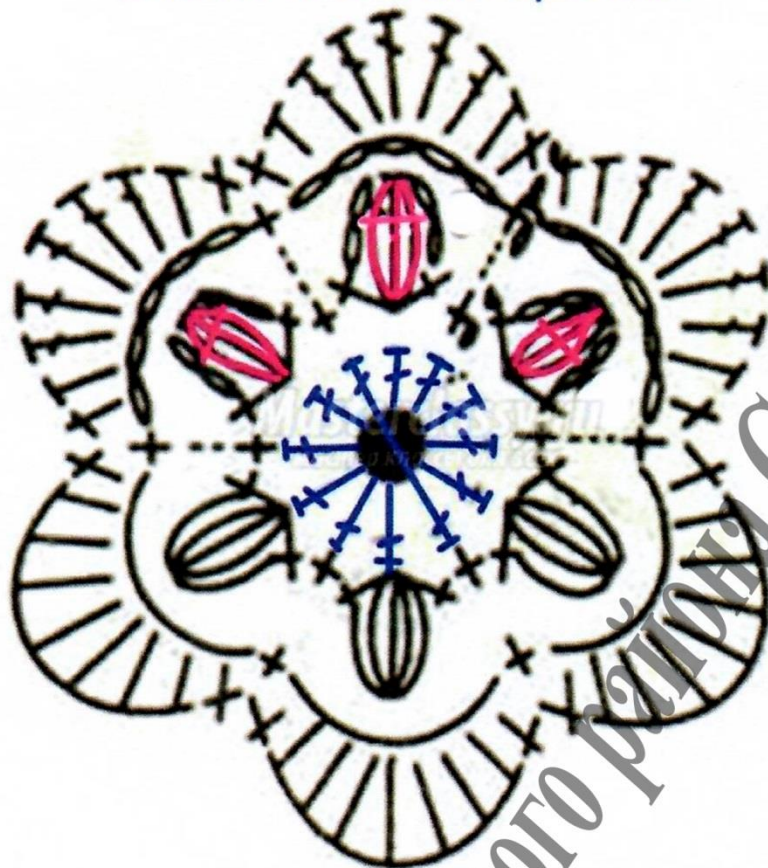
ГБОУ СОШ 5 Василеостровского района Санкт-Петербурга

**Протокол конкурса профессионального мастерства
«Открой свой талант!»**

Направление _____

№ п/п	Фамилия, имя, отчество	Коды рова ние	ОУ	Баллы	Примечание

Члены жюри: _____

Специалист на площадке: _____

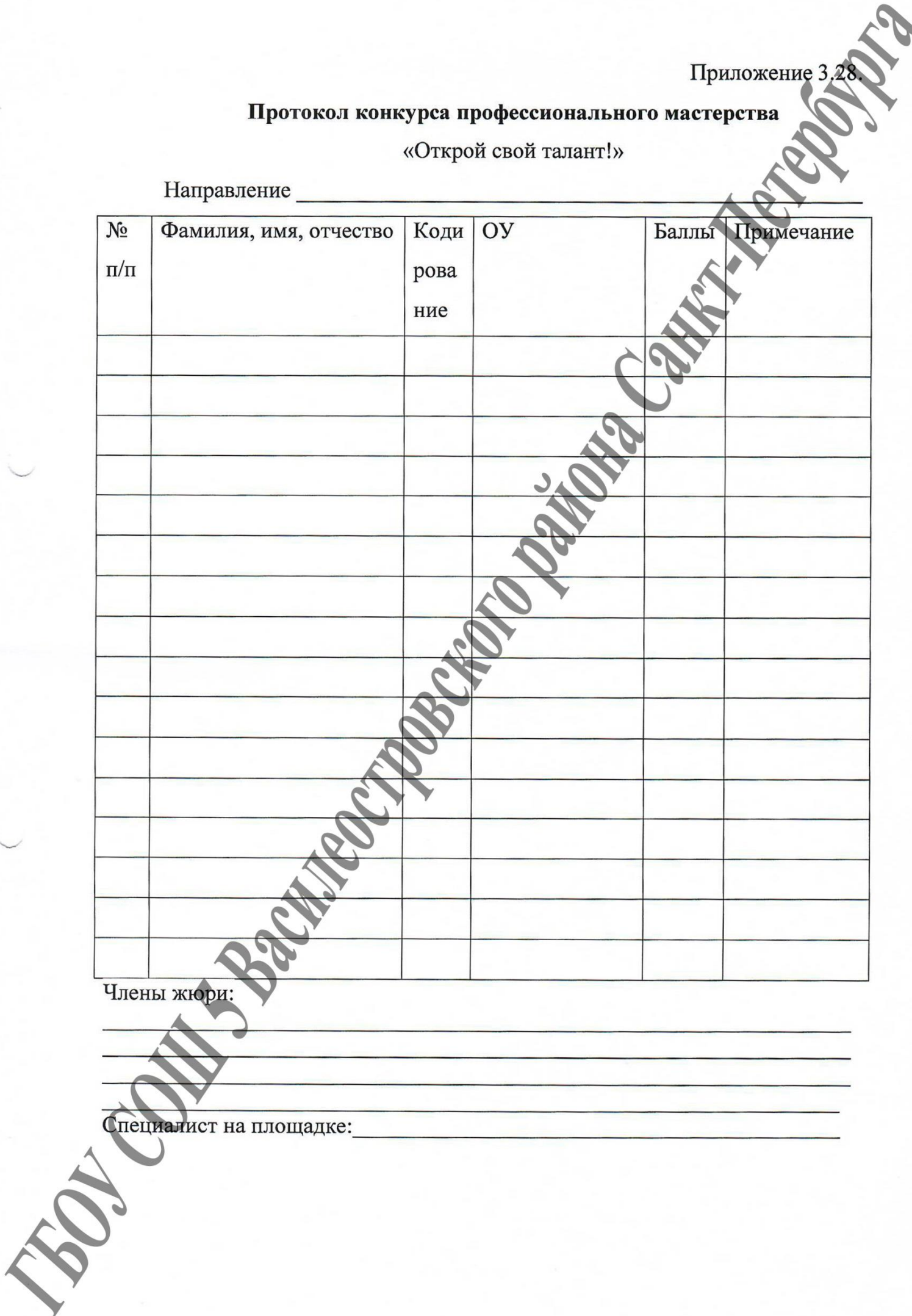

Положение рассмотрено на заседании методического объединения Протокол № 2 от 10.01.2020 г.

Районный методист _____ /Полякова О.Е./

ГБОУ СОШ 5 Василеостровского района Санкт-Петербурга